

«СОГЛАСОВАНО»

Глава муниципального образования



Р.П.Васильев

Г.

«УТВЕРЖДАЮ»



заведующий МБДОУ «Детский сад № 1»

Н.Г.Подгорная

Г.

«СОГЛАСОВАНО»

Начальник подразделения ГИБДД

МО МВД России «Ржевский»



Иваков

Г.

ПАСПОРТ

дорожной безопасности

Муниципального бюджетного дошкольного образовательного учреждения

«Детский сад № 1»

2013 г.

Общие сведения

Муниципальное бюджетное дошкольное образовательное учреждение
(Наименование ОУ)

«Детский сад № 1».

Тип ОУ: бюджетное дошкольное образовательное учреждение.

Юридический адрес ОУ: 172332, Тверская область, г.Зубцов, ул.Ржевская, дом 27.

Фактический адрес ОУ: 172332, Тверская область, г.Зубцов, ул.Ржевская, дом 27.

Руководители ОУ:

Заведующий: Подгорная Наталья Григорьевна (848262) 2-19-18

Старший воспитатель: Асташова Светлана Владимировна (848262) 2-19-18

Ответственные работники
муниципального органа
образования:

Начальник отдела образования Администрации
Зубцовского района
Венглярчик Оксана Львовна (848262) 2-28-59

Ответственные от
Госавтоинспекции:

Государственный инспектор дорожного
надзора МО МВД России «Ржевский»
Николаев Сергей Юрьевич

Начальник отделения ГИБДД
МО МВД России «Ржевский»
Сиваков Дмитрий Петрович

Ответственные работники
за мероприятия по профилактике
детского травматизма: Старший воспитатель

Асташова Светлана Владимировна (848262) 2-19-18

Руководитель или ответственный
работник дорожно-эксплуатационной
организации, осуществляющей
содержание УДС: Директор МУП «Коммунальное хозяйство» Зубцовского
района Ведерников Эдуард Владиславович (848262) 2-19-21

Руководитель или ответственный
работник дорожно-эксплуатационной
организации, осуществляющей
содержание ТСОДД: Директор МУП «Коммунальное хозяйство»
Зубцовского р-на Ведерников Эдуард Владиславович (848262) 2-19-21

Количество воспитанников: 91 (девятидесяти один)

Наличие уголка по БДД: имеется в левом крыле второго этажа.

Наличие класса по БДД: не имеется.

Наличие автогородка (площадка) по БДД: не имеется.

Наличие транспорта в ОУ: имеется УАЗ 3962 Гос.№ Т 875 ОМ 69.

Владелец транспорта: Муниципальное бюджетное дошкольное
образовательное учреждение «Детский сад № 1».

Время работы ОУ: 07.00 – 19.00

Телефоны оперативных служб:

ГО и ЧС (848262) 2-11-84

Полиция (дежурная часть) (848262) 2-13-39; 02

Скорая помощь: (848262) 2-23-51; 03

Дорожно-эксплуатационная организация,
осуществляющая содержание ТСОДД (848262)

Содержание

I. План-схемы ОУ.

- 1) План-схема расположения МБДОУ «Детский сад № 1», пути движения транспортного средства и воспитанников;
- 2) Организация дорожного движения в непосредственной близости от МБДОУ «Детский сад № 1», маршруты движения детей;
- 3) Пути движения транспортного средства к местам разгрузки и рекомендуемых безопасных путей передвижения детей по территории МБДОУ «Детский сад № 1».

II. Информация о транспортном средстве.

- 1) Сведения о водителе транспортного средства;
- 2) Организационно-техническое обеспечение;
- 3) Сведения о владельце

1. План-схемы МБДОУ «Детский сад №1»

1) План-схема расположения МБДОУ «Детский сад №1», пути движения транспортных средств и воспитанников

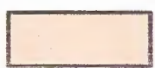
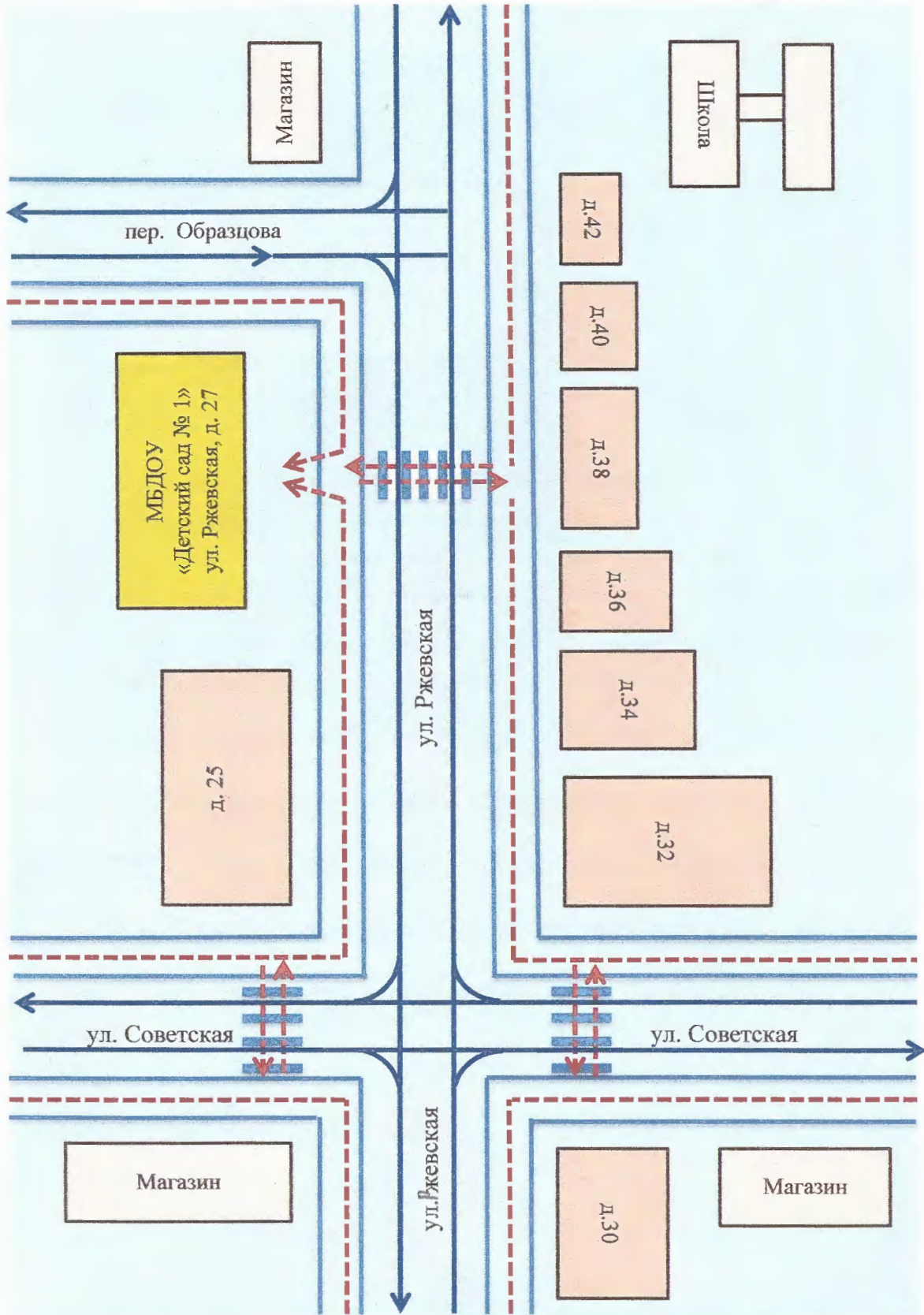

- жилая застройка



- движение транспортных средств



- движение детей в (из) МБДОУ «Детский сад №1»



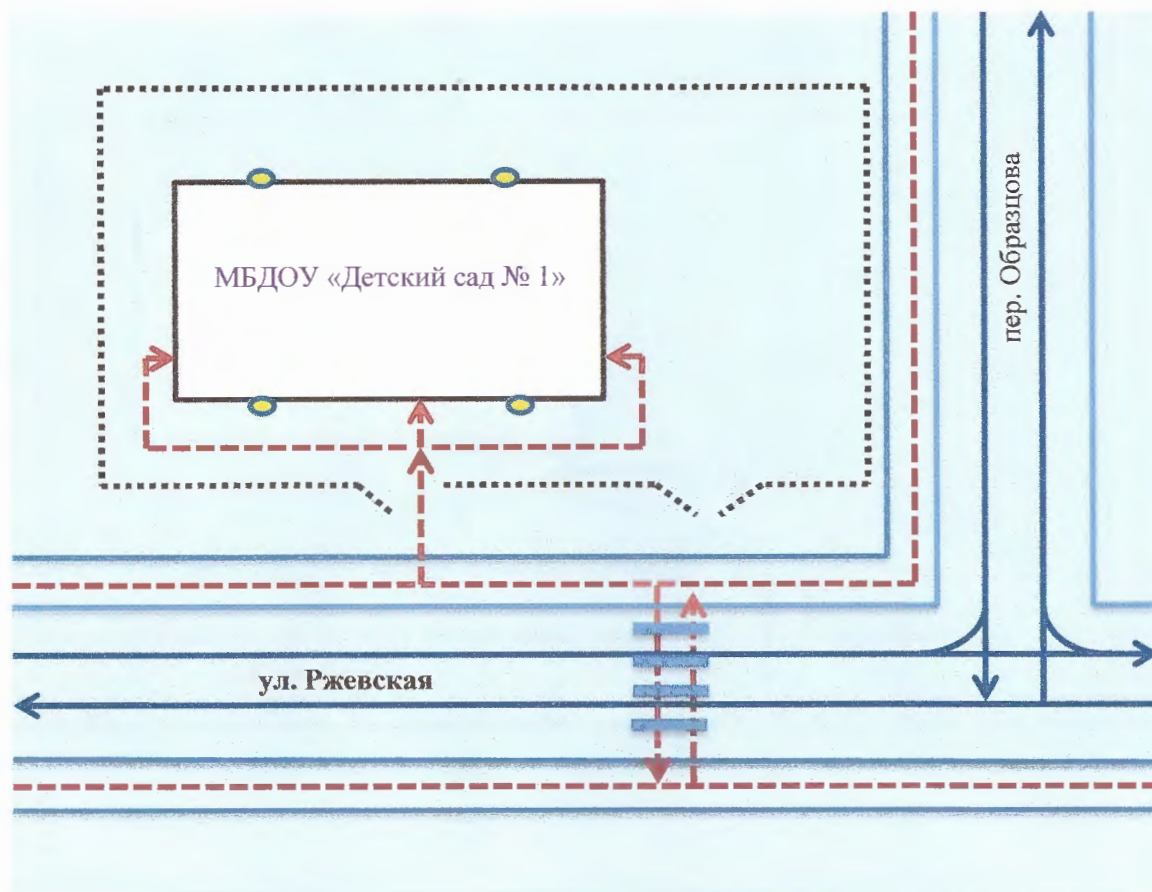

2) Схема организации дорожного движения в непосредственной близости от МБДОУ «Детский сад №1», маршруты движения детей

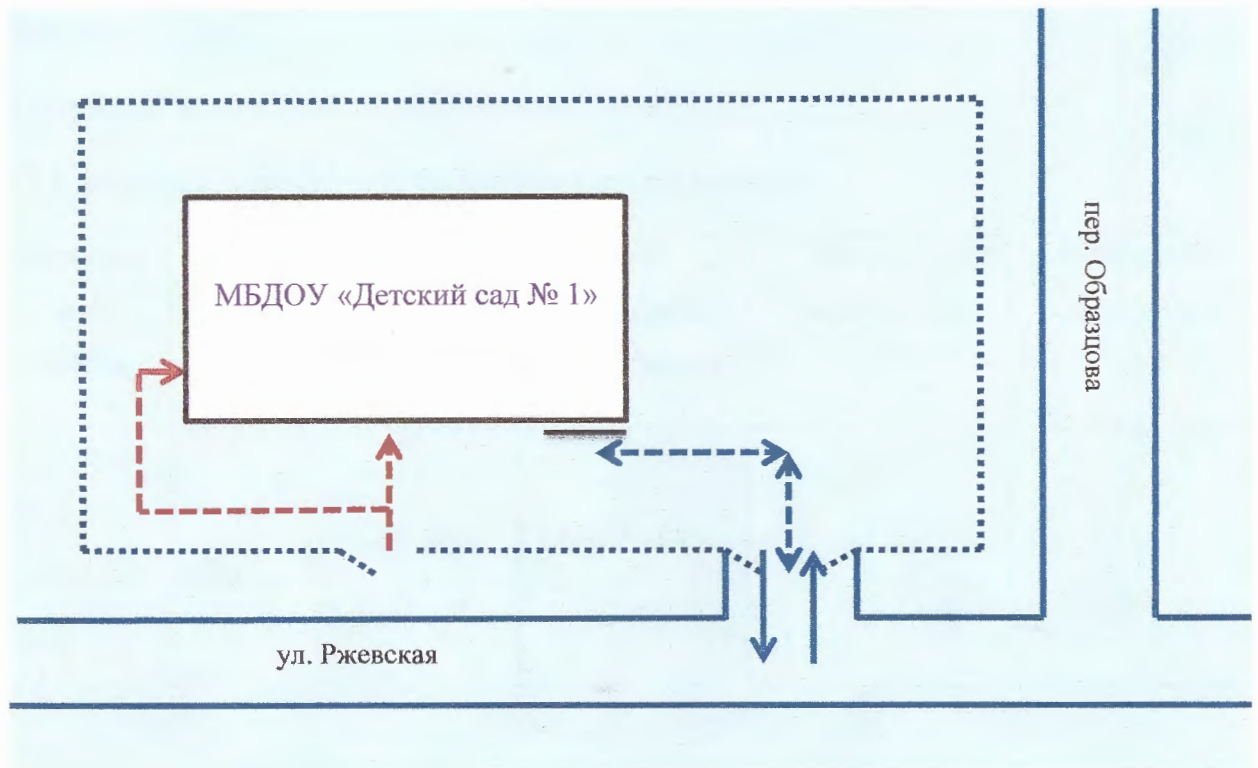

- - ограждение МБДОУ «Детский сад № 1»
- ⇔ - направление движения транспортного потока
- - - -> - направление движения детей к МБДОУ «Детский сад № 1»
- - искусственное освещение

3) Пути движения транспортных средств к местам разгрузки и рекомендуемые пути передвижения детей по территории образовательного учреждения



-  - въезд/выезд транспортного средства
-  - движение транспортного средства по территории МБДОУ «Детский сад № 1
-  - движение воспитанников по территории МБДОУ «Детский сад № 1»
-  - место разгрузки

II. Информация о транспортном средстве .

Общие сведения

Марка: УАЗ

Модель: 3962

Государственный регистрационный знак: Т 875 ОМ 69

1) Сведения о водителе транспортного средства

Фамилия имя отчество	Принят на работу	Стаж в категории С, D	Дата предстоящего мед. осмотра	Повышени квалификации	Допущенные нарушения ПДД
Хлыбов Павел Николае вич	17.08. 1993 г.	40 лет	Май 2013 г.	2013 г.	-----

2) Организационно-техническое обеспечение

1) Лицо, ответственное, за обеспечение безопасности дорожного движения:
МУАП «Зубцовавтотранс» (Договор №1-д2013 от 01.01.2013 г.
действительного до 31.12.2013 г.)

Назначен: Яровой Николай Иванович

Прошел аттестацию: Свидетельство № 6195 от 30.01.2010 г.;

Удостоверение № 2310 от 30.06.2010 г.

2) Организация проведения предрейсового медицинского осмотра водителя
осуществляет: ГБУЗ «Зубцовская ЦРБ» Михайлюк Татьяна Савельевна;
Зайцева Валентина Петровна на основании Договора № б/н от 01.01.2013 г.,
действительного до 31.12.2013 г.

3) Организация проведения предрейсового технического осмотра
транспортного средства осуществляет: МУАП «Зубцовавтотранс» Тимофеев
Алексей Дмитриевич; Яровой Николай Иванович на основании Договора
№1-д2013 от 01.01.2013 г. действительного до 31.12.2013 г.

4) Дата очередного технического осмотра: Апрель 2013 г.

5) Место стоянки транспортного средства в нерабочее время: гараж
Администрации Зубцовского района

3) Сведения о владельце

Юридический адрес владельца: 172332, Тверская область, г.Зубцов,
ул.Ржевская, дом 27.

Фактический адрес владельца: 172332, Тверская область, г.Зубцов,
ул.Ржевская, дом 27.

Телефон ответственного лица: (848262) 2-19-18

ИНСТРУКЦИЯ ДЛЯ ВОСПИТАТЕЛЕЙ ПО ПРЕДУПРЕЖДЕНИЮ ДЕТСКОГО ДОРОЖНО - ТРАНСПОРТНОГО ТРАВМАТИЗМА

Правила, изложенные в данной инструкции, предлагаются к обязательному исполнению.

- Отправляясь на экскурсию или на прогулку по улицам города, воспитатель обязан точно знать число детей, которых он берет с собой (обязательно сделать пометку в журнале экскурсий). Оставшиеся по каким - либо причинам дети в детском саду, по указанию заведующего находятся под присмотром определенного сотрудника.
- Группы детей разрешается водить только по тротуару (а не по дороге вдоль тротуара). Нужно следить, чтобы дети шли строго по двое, взявшись за руки.
- Дети очень любознательны, в пути они могут увлечься чем - либо, отстать или уклониться в сторону. Поэтому группу детей всегда должны сопровождать двое взрослых: один идет впереди, другой - сзади.
- Переходить через улицу надо на перекрестках или в местах, где имеются знаки перехода, по пешеходным дорожкам и при зеленом сигнале светофора.
- Переходить через улицу надо не спеша, спокойным ровным шагом.
- Переходить через улицу надо напрямик (а не наискось), потому что это ближайший путь на противоположную сторону.
- При переходе улицы на перекрестке надо обращать внимание не только на зеленый сигнал светофора, но и на приближающийся транспорт. Прежде чем сойти с тротуара, необходимо пропустить машины.
- В тех местах, где нет тротуара, надо ходить по левой стороне, навстречу транспорту, и при его приближении уступать ему место, отходя к краю дороги.
- Воспитателям нужно брать с собой красный флажок, и в случае, когда дети не успели перейти улицу, поднятием вверх флажка дать сигнал водителю остановиться и пропустить остальных детей.
- Большое значение имеет обучение детей правилам уличного движения. Это следует делать систематически и настойчиво, сообразуясь с особенностями детского возраста.
- Каждый воспитатель должен хорошо знать правила дорожного движения, чтобы со знанием преподать их детям.

Организация занятий по обучению дошкольников безопасному поведению на улице.

Дети – самая уязвимая категория участников дорожного движения. Максимально защитить их от возможной беды – обязанность родителей и воспитателей. Поэтому обучение безопасному поведению на улице нужно проводить уже в младшем возрасте. При этом педагог должен четко знать все особенности воспитания дорожной грамотности у дошкольников. Высокий уровень детского дорожно-транспортного травматизма во многом обусловлен недостатками в организации воспитания и обучения детей дошкольного возраста безопасному поведению на улице. Инновационный подход к организации дидактических занятий с дошкольниками по дорожной тематике состоит в одновременном решении следующих задач:

1. развитие у детей познавательных процессов, необходимых им для правильной и безопасной ориентации на улице;
2. обучение дошкольников дорожной лексике и включение их в самостоятельную творческую работу, позволяющую в процессе выполнения заданий изучать и осознавать опасность и безопасность конкретных действий на улицах и дорогах;
3. формирование у детей навыков и устойчивых положительных привычек безопасного поведения на улице.

В большинстве дошкольных учреждений программа обучения безопасному поведению на улице является составной частью общей программы воспитания детей. Однако вопросы по тематике дорожной безопасности рекомендуется изучать как отдельные направления в общей программе воспитания. Например, при ознакомлении дошкольников с окружающим миром можно изучать дорожную среду. Воспитание навыков правильного поведения в общественных местах предусматривает и изучение правил безопасных действий дошкольников на улицах, дорогах и в транспорте. Развитие речи включает в себя вопросы изучения слов, выражений, в т. ч. по тематике дорожной безопасности и т. д. В общую

программу воспитания дошкольников должны быть включены вопросы, раскрывающие содержание терминов "опасность" и "безопасность".

Главная цель воспитательной работы по обучению детей основам безопасности дорожного движения должна заключаться в формировании у них необходимых умений и навыков, выработке положительных, устойчивых привычек безопасного поведения на улице.

Воспитательный процесс рекомендуется осуществлять:

- через непосредственное восприятие дорожной среды во время целевых прогулок, где дети наблюдают движение транспорта и пешеходов, дорожные знаки, светофоры, пешеходные переходы и т. д.;
- в процессе специальных развивающих и обучающих занятий по дорожной тематике.

Особенно важно развитие таких навыков и привычек, как сознательное отношение к своим и чужим поступкам, т. е. понимание ребенком того, что является правильным или неправильным. Также большое значение имеет формирование у дошкольника привычки сдерживать свои порывы и желания (например, бежать, когда это опасно, и т. д.).

Воспитывая дошкольников, педагог применяет такие методы, как внушение, убеждение, пример, упражнение, поощрение. В этом возрасте дети особенно хорошо поддаются внушению. Им необходимо внушить, что выходить самостоятельно за пределы детского сада нельзя. На улице можно находиться только с взрослым и обязательно держать его за руку. Воспитывать детей следует постоянно: в процессе игр, прогулок, специальных упражнений, развивающих двигательные навыки, при выполнении заданий в альбомах по рисованию, обводке, штриховке, конструированию, выполнении аппликаций и т. д. по дорожной тематике, на занятиях по развитию речи с использованием дорожной лексики, при разборе опасных и безопасных дорожных ситуаций.

Особенно важен принцип наглядности, который традиционно применяется в работе с дошкольниками, когда они должны сами все увидеть, услышать, потрогать и тем самым реализовать стремление к познанию.

Таким образом, программа воспитания и проведения дидактических занятий имеет целью не столько обучение дошкольников непосредственно правилам дорожного движения (их, кстати, хорошо должен знать сам педагог), сколько формирование и развитие у них навыков и положительных устойчивых привычек безопасного поведения на улице.

При этом необходимо учитывать следующую закономерность: чем больше у дошкольника сформировано полезных навыков и привычек безопасного поведения на улице, тем легче ему будут даваться знания по дорожной тематике в общеобразовательном учреждении.

В целом план проведения дидактических занятий с дошкольниками должен предусматривать развитие у них познавательных способностей, необходимых для того, чтобы они умели ориентироваться в дорожной среде.

Основные из них:

- умение вовремя замечать опасные места, приближающийся транспорт;
- умение различать величину транспорта;
- умение определять расстояние до приближающегося транспорта;
- знание сигналов светофора, символов на дорожных знаках и их значение;
- понимание особенностей движения транспорта; того, что он не может мгновенно остановиться, увидев на своем пути пешехода (ребенка);
- понимание потенциальной опасности транспорта; того, что на дорогах могут быть аварии с гибелью и ранениями людей;
- умение связно выражать свои мысли.

Все эти вопросы должны отражаться в общей программе воспитания детей.

Каждое из занятий должно иметь свои цели и задачи. Например, занятие "Предвидение опасности на улицах" имеет следующие задачи:

- ввести в активный словарный запас основные понятия по дорожной лексике (пешеход, водитель, пассажир, светофор, тротуар, бордюр, проезжая часть дороги, дорожные знаки, пешеходный переход, подземный пешеходный *переход*, *надземный* пешеходный переход, дорожная разметка "зебра", опасность, безопасность, авария (дорожно-транспортное происшествие));
- познакомить с основными видами транспортных средств;
- определить опасные места вокруг дошкольного учреждения, в микрорайоне проживания, во дворе, на улицах по дороге в детский сад;
- проложить совместно с детьми безопасный маршрут движения в дошкольное учреждение;
- разъяснить детям типичные ошибки поведения на улице, приводящие к несчастным случаям и наездам на пешеходов;
- рассказать об опасностях на улицах и дорогах, связанных с погодными условиями и освещением;
- научить быть внимательными, уметь видеть и слышать, что происходит вокруг, осторожно вести себя во дворах, на тротуаре, при движении группой, при езде на велосипеде, роликовых коньках, скейтборде, самокате, санках;
- обучить быстрой ориентации в дорожной обстановке: осматриваться при выходе из дома, находясь во дворе, на улице, не выходить на проезжую часть дороги из-за препятствий и сооружений; не стоять близко от углов перекрестка, на бордюре; не играть возле проезжей части дороги.

Также воспитатель самостоятельно определяет, какие занятия по дорожной тематике можно проводить в младшей, средней, старшей, подготовительной группах в дошкольном учреждении. Учитывая, что дошкольники имеют разный уровень индивидуального развития, занятия нужно проводить с учетом их интересов.

Нельзя забывать, что в каждой группе детского сада имеются дошкольники, входящие в "группу риска". Это могут быть излишне подвижные дети или, наоборот, слишком заторможенные. С ними

воспитатель проводит занятия с учетом их индивидуальных особенностей и в обязательном порядке организует работу с их родителями.

Рекомендуется использовать на занятиях с дошкольниками новые педагогические технологии:

- моделирование опасных и безопасных дорожных ситуаций;
- самостоятельная работа в альбомах по рисованию или специально разработанных тетрадях, формирующая и развивающая познавательные процессы детей;
- интерактивный опрос;
- коллективная деятельность детей по изучению, осмыслению и осознанию правил дорожного движения, опасности и безопасности в дорожной среде.

Особенно эффективно применение интерактивного метода обучения, направленного на активное включение детей в диалог. С помощью этого метода воспитатель может помочь ребятам визуально представить движение транспорта и пешеходов, понять опасные и безопасные действия в конкретных ситуациях, сформировать у них умение наблюдать, сравнивать, анализировать, обобщать наглядную информацию и переносить ее в конечном итоге на реальные дорожные условия.

При переходе из одной возрастной группы в другую ребенок должен иметь определенные знания по основам безопасного поведения на улице. Начинать обучение необходимо уже с младшего дошкольного возраста, постепенно наращивая знания дошкольников таким образом, чтобы к школе они уже могли ориентироваться на улице и четко знали правила дорожного движения.

В младшей группе занятия лучше всего проводить на прогулках (для лучшей наглядности).

На них воспитатель показывает детям тротуар, проезжую часть дороги, объясняет их значение. Дети узнают, кого называют водителем, пешеходом, пассажиром. При изучении светофора им объясняют значение красного и

желтого сигналов как запрещающих движение и значение зеленого сигнала как разрешающего движение.

Также дошкольники наблюдают за движением транспорта, пешеходов, учатся различать транспортные средства по названию и величине (большой/маленький): легковой автомобиль, трамвай, автобус, троллейбус и др. Педагогу важно объяснить детям, насколько настоящие автомобили опаснее по сравнению со знакомыми им игрушечными.

На занятиях в группе полезно прибегать к наглядному моделированию дорожных ситуаций. Наилучший способ – подталкивать дошкольников к играм с машинками, в ходе которых они будут вслух проговаривать каждое действие (автомобиль развернулся, дал задний ход, увеличил скорость и т. д.).

Для развития правильной ориентации детей в пространстве нужно обучать их определять местонахождение предметов (справа, слева, впереди, сзади, наверху, внизу), их размеры, а также учить сравнивать предметы по этим параметрам.

В результате таких занятий дошкольники получают знания о том, что такое светофор, транспорт, дорога. Они привыкают, находясь на улице, держать взрослого за руку.

Дидактические занятия по дорожной тематике могут проводиться в виде рисования в альбомах или в специальных тетрадях с заданиями по штриховке, обводке, дорисовке предметов, развивающих мелкую моторику рук.

На прогулках с детьми среднего дошкольного возраста нужно начинать обучение ориентированию на местности, а именно на территории детского сада. Также воспитатель непременно должен объяснить, что самостоятельно выходить за ее пределы нельзя.

На прогулках за территорией ДОО необходимо расширять знания дошкольников о транспортных средствах, их видах и конструктивных особенностях. Воспитатель показывает детям те части улицы, на которых

пешеходы находятся в безопасности: тротуар, пешеходные переходы, по которым, держа взрослого за руку, можно переходить проезжую часть.

На улице полезно проводить упражнения на развитие глазомера и бокового зрения. Таким образом, у ребят формируется умение чувствовать и различать скрытую угрозу в дорожной среде.

На занятиях в группе педагог может дать задание составить рассказ о дорожной ситуации. К примеру, ребята могут рассказать, как ехали в машине (автобусе, трамвае и т. д.). Или как они шли пешком в детский сад. При этом воспитатель ненавязчиво закрепляет у дошкольников понимание того, какие места на улице являются опасными, а также выясняет, насколько хорошо дети владеют дорожной лексикой.

В объяснениях полезно использовать иллюстративный материал: книги и плакаты, где изображены опасные ситуации, к примеру, во дворе, а также различные указания по поведению рядом с проезжей частью.

Таким образом, к пяти годам у детей расширяются представления о правилах безопасного поведения на улице, формируются навыки наблюдения за происходящим в дорожной среде.

В старшей группе продолжается знакомство детей с особенностями дорожного движения транспорта и пешеходов. Закрепляется умение ребят свободно ориентироваться на территории вокруг детского сада в присутствии воспитателей. Дети должны уметь объяснить, каким маршрутным транспортом пользуются родители по дороге в детский сад. Также нужно продолжать знакомить детей с основными понятиями дорожного "словаря".

На прогулках за территорией дошкольного учреждения рекомендуется обращать внимание дошкольников на правильные и неправильные действия других пешеходов. При этом педагогу необходимо проследить за тем, смогут ли дети сами рассказать, что именно некоторые пешеходы делают неправильно, почему их действия опасны и что нужно делать, чтобы не быть в безопасности.

И на прогулках, и на занятиях в группе (с помощью иллюстративного материала) нужно обращать внимание дошкольников на особенности движения крупно- и малогабаритного транспорта. Воспитатель объясняет, что такое "закрытый обзор". На прогулке воспитатель наглядно показывает дошкольникам движение транспортных средств: больших, грузовых автомобилей, автобуса, троллейбуса и легковых автомобилей, мотоциклов, которые не видны за большим транспортом. Объясняет, что если пешеход переходит дорогу в неполюженном месте, он не видит, что за большим транспортом может ехать мотоцикл, легковая машина с большой скоростью. В свою очередь, водитель автомобиля (мотоцикла) тоже не видит пешехода, если он переходит дорогу в месте закрытого обзора. В результате происходят наезды.

Интересной и эффективной формой работы станет организация ролевых игр, в которых ребята доведут до автоматизма навыки безопасного поведения на улице.

Если в детском саду имеется макет микрорайона с улицами, прилегающими к территории детского сада, то воспитатель, поставив детей вокруг макета, может рассказать им про город, улицы, светофоры: транспортные и пешеходные, пешеходные переходы и т. д. Используя фигурки пешеходов и транспорта, наглядно показать, что может произойти, если нарушать правила дорожного движения. А также объяснить, как правильно нужно вести себя на улицах и дорогах, показать опасные повороты транспорта на перекрестках и т. д.

Таким образом, в старшей группе расширяются представления о правилах безопасного поведения на улице, проверяются осознание и понимание дошкольниками опасных и безопасных действий.

Особенно внимательно нужно относиться к детям подготовительной группы, ведь они – будущие школьники, которым совсем скоро придется самостоятельно переходить дорогу, выполнять обязанности пешехода и

пассажира. С ними продолжаются занятия на развитие познавательных процессов: внимания, восприятия, воображения, мышления, памяти, речи.

У дошкольников этой возрастной группы нужно развивать способности к восприятию пространственных отрезков и пространственной ориентации. Они должны уметь самостоятельно давать оценку действиям водителя, пешехода и пассажира, предвидеть опасность на улице.

Также к этому возрасту дошкольники должны уметь наблюдать, оценивать дорожную обстановку с помощью зрения, слуха (увидел сигнал светофора, услышал предупредительный звуковой сигнал, подаваемый водителем автомобиля, и т. д.), с пониманием объяснять опасные места в окружающей дорожной среде.

Занятия по правилам дорожного поведения также проводятся и в группах кратковременного пребывания. С учетом лимита времени воспитатель может выборочно давать ребятам задания в альбомах по рисованию, развивающие их познавательные способности и активизирующие их самостоятельную работу по изучению правил безопасного поведения на улице.

Принципы воспитания и обучения:

- единство;
- наглядность;
- постепенность;
- доступность и др.

Примерная тематика занятий с дошкольниками:

- "Дорога в дошкольное учреждение".
- "Опасные места на территории, прилегающей к дошкольному учреждению".
- "Предвидение опасности на улицах".
- "Виды транспортных средств".
- "Правила поведения на тротуаре, во дворе, на детской площадке".
- "Нахождение на улице с взрослыми и правила перехода проезжей части дороги".

- "Опасные и безопасные действия пешеходов и пассажиров".
- "Виды и сигналы светофоров".
- «Пешеходный переход (подземный, надземный и наземный – "зебра")».
- "Дорожные знаки для пешеходов".
- "Развитие глазомера для определения расстояния до приближающихся транспортных средств, определение направления их движения, опасные повороты автомобилей".

При обучении детей следует учитывать следующие данные научных исследований:

- дошкольники младшей группы способны запомнить только два, три ярких признака предметов;
- дети средней группы могут запомнить три, четыре признака предмета;
- дети из старшей группы запоминают не больше пяти, шести признаков предмета.

Имеются в виду: цвет, форма, структура, пропорции, величина, назначение предмета.

При реализации программы воспитания и обучения дошкольников воспитателю рекомендуется определить цели и ориентиры для каждой возрастной группы (от 3 до 7 лет), к которым он должен стремиться, формируя и развивая у них навыки безопасного поведения на улице.

Формы и методы обучения дошкольников БДД. Игра как ведущий метод обучения детей безопасному поведению на дорогах.

Игра - один из важнейших видов деятельности ребенка, его самовыражения, способ его совершенствования. В процессе игры развиваются внимание, память, воображение, вырабатываются навыки и привычки, усваивается общественный опыт. Игра-это не только развлечение. Она делает досуг содержательным, учит творчеству, умению ориентироваться в сложных ситуациях, быстроту реакций. Игра-это «путь детей к познанию мира, в котором они живут и который они призваны изменить» (М.Горький)

С точки зрения психологии игра как вид деятельности отражает практический подход усвоения теоретических знаний, а также умений и навыков. В изучении ПДД особенно важным является приобретение учащимся в процессе игровой деятельности конкретных умений и навыков поведения в условиях реального дорожного движения.

Игра представляет собой воссоздание социальных отношений между людьми, их поведение и принятие решений в условиях моделирования реальных ситуаций, общественной жизни. Разнообразие форм и видов деятельности, освоенных ребенком, определяет разнообразие его игр. Игра носит воспитательно-образовательный и развивающий характер, поэтому ее широко используют в учебно-воспитательном процессе.

Игра является основным видом активности дошкольника, в процессе которой он упражняет силы, расширяет ориентировку, усваивает социальный опыт.

Поэтому, важнейшей задачей является: создание единых подходов к разработке и организации дидактических игр для детей дошкольного возраста; создание условий, необходимых для более широкого внедрения дидактических игр в учебно-воспитательный процесс обучения детей правилам безопасного поведения на дорогах в дошкольных учреждениях.

Игры можно классифицировать по нескольким критериям:

- 1) объем учебного материала в игровой ситуации;
- 2) учебно-воспитательные цели;
- 3) виды деятельности детей;
- 4) формы организации игры;
- 5) предмет моделируемой ситуации.

Эти критерии игры позволяют разделить их по типам и видам.

I. По объему используемого учебного материала:

- тематическая игра – реализуется содержание одной изучаемой темы;
- комплексная – содержание игры охватывает учебный материал двух или более тем.

II. По учебно-познавательным целям:

- диагностическая – ее цель контроль усвоения знаний, умений, навыков;
- обучающая – усвоение новых знаний на основе и актуализации ранее изученных;
- развивающая – развитие личностных качеств ребенка (быстрота реакции, ориентировки на местности, внимательности и т.д.).

III. По виду познавательной и практической деятельности детей:

- творческая – в процессе игры дети самостоятельно ищут пути решения дорожной ситуации;
- алгоритмическая – задача детей заключается либо в выполнении, либо в выборе наиболее продуктивного алгоритма действий в условиях дорожного движения;
- комбинированная – дети действуют по выбранному алгоритму, до определенного этапа, а далее самостоятельно завершают деятельность.

IV. По форме организации игры:

- индивидуальная – каждый ребенок решает самостоятельно (или с воспитателем) определенную дорожную ситуацию;
- групповая – дети разбиваются на две или несколько подгрупп; в этом составе проводится вся игра или ее часть;

- фронтальная – все дети выступают в качестве исполнителей одной роли и стремятся к единой цели игры.

V. По предмету моделируемой ситуации:

- межличностная – моделируемая ситуация взаимоотношений людей в условиях дорожного движения и ребенок играет в тесном контакте с другими людьми;

- ролевая – ребенок, играя с макетом, тренажером, ставит себя в условия выполнения различных ролей (водитель, пешеход, светофор и т.д.).

Наиболее доходчивой формой разъяснения детям правил дорожного движения является игра. Обучение, проверка и закрепление знаний по правилам дорожного поведения эффективно осуществляются в игровой форме.

Обучая ребенка Правилам дорожного движения, взрослый должен сам четко представлять, чему нужно учить, и как это сделать более эффективно. Он сам должен хорошо разбираться в дорожных ситуациях: нельзя научить хорошо, обучаясь вместе с ребенком. К сожалению, игры, выпускаемые по данной тематике различными производителями, далеко не однозначно описывают и изображают различные правила безопасного поведения на дороге. Поэтому, прежде чем начинать с помощью развивающих игр обучение ребенка, необходимо ознакомиться с содержанием игры и методическими рекомендациями по ее использованию. От того как взрослые сумеют научить ребенка безопасному поведению на дороге и принятию правильного решения в данной конкретной ситуации порой зависит не только его здоровье, но и жизнь. Любое игровое пособие должно содержать методические рекомендации по его использованию, описание самой игры, а также комментарии к дорожным ситуациям, используемым в данной игре. Воспитателю, проводящему занятия с помощью данного игрового пособия, должно быть абсолютно понятны ситуации, в которых могут оказаться дети во время игры.

Кто же это пассажир, пешеход, водитель?

Давайте постараемся определить кто это - пассажир, пешеход и водитель? Выйдя на улицу можно увидеть много людей, которые идут или едут, но вот понять кто из них кто довольно непросто.

Пешеход - это любой человек, который вышел на улицу. Неважно для чего или зачем этот человек вышел на улицу, все равно он сразу становится пешеходом. Пешеходом он называется потому, что идет по дороге пешком, а не едет на машине.

Пассажир - это любой человек, который едет в машине. Тут важно запомнить то, что водитель (человек управляющий машиной) не будет считаться пассажиром. Люди, которые едут в трамвае, автобусе, троллейбусе или только сели в машину перестают быть пешеходами и сразу становятся пассажирами.

Водитель - это человек, который находится за рулем автомобиля и заставляет его двигаться. Также водителями считаются люди, которые едут на велосипеде или мотоцикле.

Неважно кто Вы пешеход, водитель или пассажир самое главное, что надо делать это соблюдать правила дорожного движения для того чтобы быть в безопасности и обезопасить окружающих людей.